

DETEKTOR

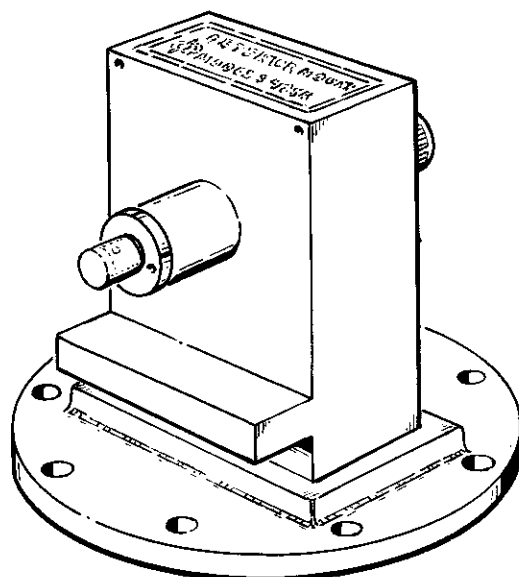

Förrådsbeteckn	Förrådsbenämning	Ursprungsbenämning	Ursprungsbeteckn	Tidigare beteckn
M2540-102010	Detektor	Detector Mount	HEWPA S485A	

Emballage:

DATA

Frekvensområde:	2,6 - 3,95 GHz
Vågledare:	VL 72 ( RG 48/U )
Fläns:	Plan, UG 53/U
Detektorelement:	Barettor, Sperry 821 eller Narda N821. Medföljer efter översyn vid CVA.
SVF:	Max 1,35
Utgång:	Hylstag BNC
Dimensioner:	Längd: 119 mm
Vikt:	2,3 kg