

SKRIVARE med tillbehör

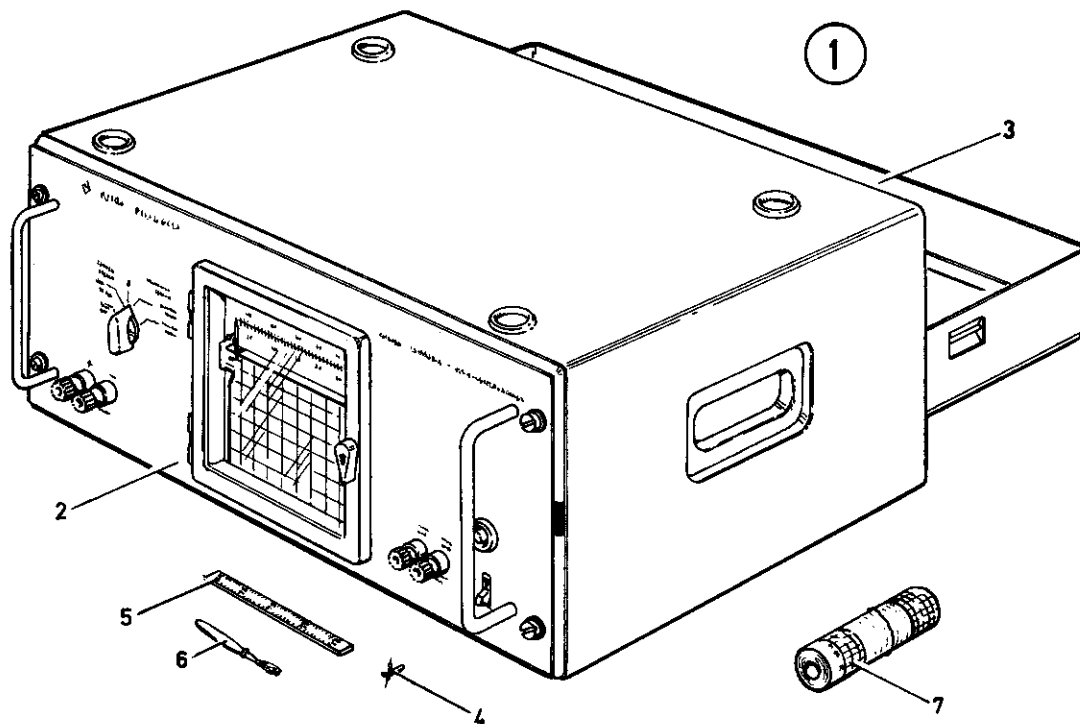

Pos	Ant	Förrådsbeteckn	Förrådsbenämning	Ursprungsbenämning	Ursprungs-beteckn	Tidigare beteckn
1	1	M3612-206011	Skrivare MT			
2	1	. M3612-206010	Skrivare	Schreiber	ROSWA XMA	
	1	. . M3612-206109	Beskrivning	Bedienungsanleitung		
Tillbehör:						
3	1	. M3612-206119	Kåpa	Kasten	ROSWA Grösse 581	
4	2	. M3612-206129	Skrivelektrod	Schreibelektrode	SIEM 259044	
5	1	. M3612-206139	Linjal	Ableseleale	SIEM 259000/dz	
6	1	. M3612-206149	Borste	Reinigungspinsel	SIEM 259047	
Förbrukningsdetaljer:						
7	3	. M3612-206159	Registrerpapper	Diagrapapier	SIEM 12ME/0, 259082/0	

Emballage:

DATA

Allmänt:	Skrivaren är avsedd att användas tillsammans med normalfrekvensutrustningar för registrering av frekvensindikator FKM:s indikering. Skalan sammanfaller därför med FKM:s frekvensskala (Skrivaren är av Siemens fabrikat.)
Instrument:	Typ d'Arsonval, noggrannhetsklass 1,5.
Mätområde:	0 - 10 mA, $R \approx 55$ ohm
Skala:	0 - 50, 0 - 150
Registrering:	På metallpapper med elektrod. Även användbar för bläck på normalt papper.
Kalibrerad pappersbredd:	120 mm (totalt 140 mm)
Pappershastighet:	20, 60, 120 mm/tim direkt omkopplingsbar. 5, 15, 30, resp 10, 30, 60 mm/tim möjliga efter byte av kugghjul (extra tillbehör).
Pappersdrivning:	Elektriskt eller med urverk. 6 timmars gång efter uppdragning.
Ingångar:	4 mm polskruvar på frontpanelen. Multipelkontakt B16 DIN 41621 för anslutning till stativ. Anslutning för nät till stativ.
Dimensioner:	I kåpa st 581: 540 x 301 x 431 mm I stativutförande: 520 x 270 x 390 mm
Vikt:	29 resp 17,5 kg