

Bearbetad vid

Fastställd av

15 okt 1957

Sid 1 (2)

ELB 4

J-H Kylberg
/H Franzén

Ändrad enligt

Upphäver

856-Ä6P

RL-02. Länkpanel B

Ändring för signalering med bärvågsavbrott.

OGILTIG

ÄNDRINGSKLASS 3

INFÖRS vid flj, rtv, cv senast 1/1 1958

ÄNDRINGSMÄRKNING: Siffra 1 på ändringsskylten korsas

Orientering

För att erhålla signaleringsmöjligheter med bärvågsavbrott vid kontinuerlig drift från länkpanel B måste två tryckbrytare införas. Deras uppgift är att bryta upp starttråden från mottagarens bärvågsindikator till startreläet i kraftpanelen.

Av ändringen berörd materiel

Ändringsmateriel 1)

Enheter

Samtliga länkpanel B (FF-FR47600) ingående i RL-02.

Erforderliga nya delar per länkpanel B

2 st	Tryckknapp	Alpha 1772 BR
1 "	Elledning.gl	EKUS 0,5 L=400
1 "	"	.rd EKUS 0,5 L=500
1 "	"	vt EKUS 0,5 L=400
1 "	"	en EKUS 0,5 L=500

OGILTIG

Arbetsgång

(Se fig.)

1. Två hål \emptyset 15,5 borraras enl fig 1.
2. Bitar av förtent koppartråd (\emptyset 1,5) fastskruvas i anslutningshålen på tryckknapparna enl fig 2.
3. Tryckknapparna skruvas fast i de borrarade hålen.
4. Den röda tråden på FP2:8 flyttas till FP2:4 och den vita tråden på FP3:8 flyttas till FP3:4.
5. Tryckknapparna 02 och 03 inkopplas enligt fig 3. Förutvarande kabelstam användes för framdragande av de nya trådarna.
6. Siffra 1 på ändringsskylten korsas.

1) Beställs från CFA

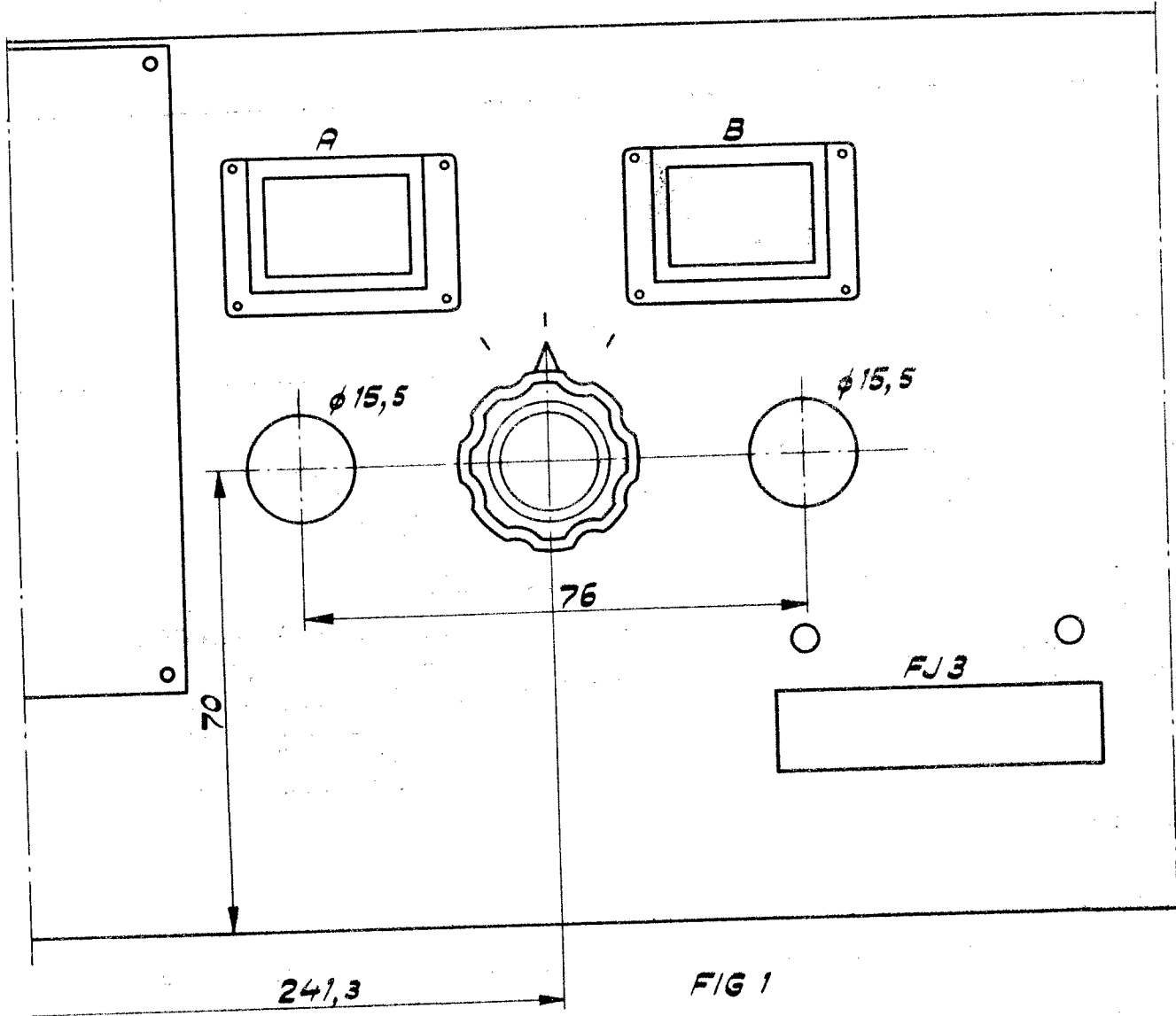

Förtent Cu-tråd
 $\phi 1,5$ mm längd 20 mm

