

**OGILTIG**Bearbetad vid  
ELR1Fastställd av  
Henrik Lindgren  
/ L Ericson23 juli 1954  
Ändrad enligtSid 1 (1)  
UpphäverFmr 1 b. Beskrivning över fast markradiostation typ 1 b. Bläckändring

I beskrivning över fast markradiostation typ 1 b bilaga 6, likriktare, skall en säkring inritas mellan likriktaren pos 2 och drosseln pos 12, se skiss 1 nedan. Den nya säkringen, SF typ 30, 1 A, erhåller posnr 90 och skall även införas i stycklistan enligt skiss 2 nedan.

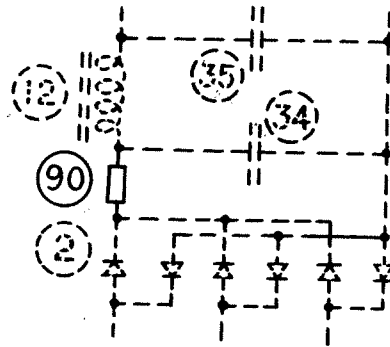

Skiss 1. Ändring av bil 6

Pos	Ritn nr	Antal	Benämning	Modell nr	Materiel Speclista nr	Anmärkning
90		1	Säkring	SF typ 30	1A	

Skiss 2. Komplettering av stycklista till bil 6

Sedan ovanstående ändringar införts görs anteckning härom på ändringsbladet såsom ändring nr 2.



Fnr 1 b. Beskrivning över fast markradiostation typ 1 b. Bläckändring

Schemat i bil 8 (modulatern) skall ändras enligt nedanstående bild.

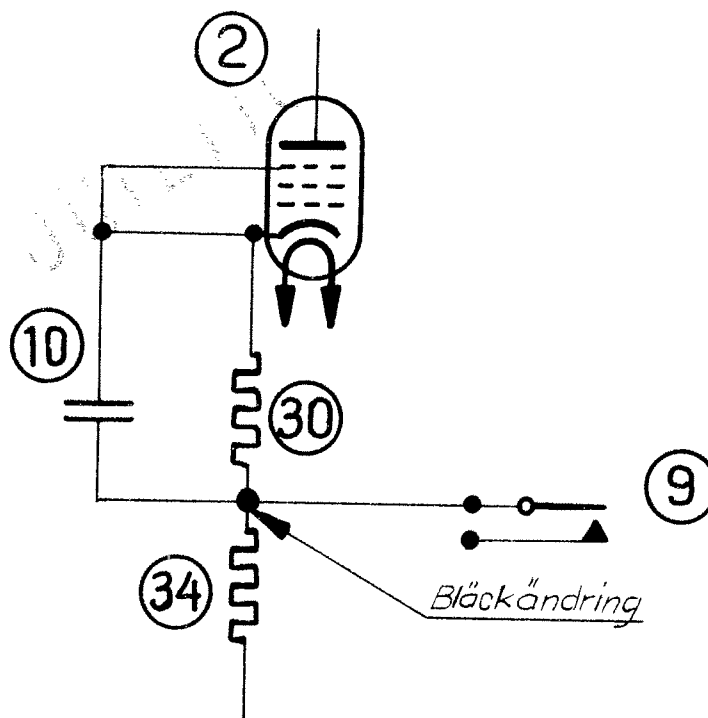

Sedan ovanstående ändring införts görs anteckning härom på ändringsbladet såsom ändring nr 3.



Kungl flygförvaltningen

TEKNISK ORDER MT

Fnr1-851-901:2

Bearbetad vid

Fastställt av

29 aug 1956

Sid 1 (1)

ELR 3

O Norell  
/ L Ericson

Ändrad enligt

Upphäver

Beskrivning över fast markradiostation typ 1 b (Fnr 1 b)

I "Beskrivning över fast markradiostation typ 1 b (Fnr 1 b)" skall nedanstående ändringar göras.

1. Nya blad

Sid 31-32 och 32a-32b.

Bil 25, 26.

Anm. Klipp bort motsvarande äldre blad så att en remsa återstår. De nya bladen kan sedan klistras fast på denna remsa.

2. Bläckändringar

I förteckning över bilagor införs:

25, Styrgenerator LV

26, Kristalloscillator LV

Sid 30:

Efter 8:e raden nedifrån tilläggs: och bil 25.

6:e och 7:e raden nedifrån stryks.

Bil 7: Bilagans namn skall vara:

STYRGENERATOR KV

Specifikationsbladet mellan bil 6 och 7:

Hela det stycke som börjar med rubriken: "Styrgenerator SG-239 LV" skall strykas.

Sedan beskrivningen ändrats enligt ovan skall anteckning härom göras på ändringsbladet som ändring nr 4.

TEK 7/10

29/8/56



Bearbetad vid

Fastställd av

8 okt 1956

Sid 1 (1)

ELR 3

O Norell  
/E Sörelius

Ändrad enligt

Upphäver

Beskrivning över fast markradio typ 1 c (Fmr 1 c)

I "Beskrivning över fast markradio typ 1 c (Fmr 1 c)" skall nedanstående ändringar göras.

1. Nya blad

Del II sid 21-22 och 22a-22b

Del VII bil 6b och 7

Ann. Klipp bort motsvarande äldre blad så att en remsa återstår. De nya bladen kan sedan klistras fast på denna remsa.

2. Bläckändringar

Del IV sid 10 Rubriken mellan mom 11 och 12 skall lyda:

"Kristallstyrd oscillator KV"

Del VII bil 6 All text på baksidan av bil 6 stryks.

Sedan beskrivningen ändrats enl ovan skall anteckning härom göras på ändringsbladet

i del II som ändring nr 1

" " IV " " " 1

" " VII " " " 2

