

2 febr 1961

Sida 1 (2)

FF tjänsteställe, handläggare	Fastställt av	Ändrad enligt	Upphäver
UHD/Langstad	O Björkman / E Berglund		

PJ-21. Stativ 15, Kraftenhet typ 374 (PL23). Översynsföreskrift

A. Beskrivning

Kraftenheten skall försörja PL7 och PL8 i stativ 15 med följande spänningar:

- +1200V = till PL7 och PL8
- +1000V = till PL8
- 6,3V ~ till PL7 och PL8. (Glödspänning)

B. Erforderlig utrustning

1. Universalinstrument M3618-109 (AV07) eller liknande
2. Oscilloskop M3656-102 (Tektronix 310) eller liknande
3. Mellankopplingspanel ritn CVA 42-00.50405 (kan tillverkas vid resp TV)

C. Översyn

1. Rengör enheten noggrant. Ta bort ev korrosion.
2. Byt ut felaktiga kablage och komponenter.
3. Se till att säkringarna har rätt värde.
4. Besiktiga termorelået, putsa termokontakterna med magnetfil och putsduk.
5. Bättra målning och märkning vid behov.

Provning

6. Koppla in enheten i stativ 15. Slå till spänningen. Inspänningen skall vara 230V~.
7. Se till att termorelået slår till efter 30-90 sek och att kontrollampan tänds. Justera termorelået så att kraftig snäppverkan erhålles.
8. Mät strömmen i testuttag J1 med testinstrumentet i PL26. Mätvärdet skall ligga mellan 0,48 - 0,72mA.
9. Mät spänningen över kondensatorn C6 (Obs! HÖGSPÄNNING). Spänningen skall vara 950-1000V.
10. Mät brumspänningen i nedanstående punkter med oscilloskop. Angivna värden är max tillåtna "peak to peak" spänningar
  - A8-jord 1,0V
  - B5-jord 1,0V
  - B6-jord 1,0V

D. Speciella föreskrifter

1. Följande tabell anger normala spänningar och belastningsströmmar för PL23 inkopplad i stativ 15. Värdena behöver inte kontrolleras om värdena enligt pos C8 och C9 är normala utan är avsedda att ligga till grund vid eventu-ell felsökning. Tolerans  $\pm 20\%$  där inte annat anges.

Kontakt	Spänning	Ström	Anm
A1-A2	230V~ $\pm 5\%$	0,35A	Obelastad
"	"	0,9A	belastad
A8-jord	1200V=	100mA	"

forts

Kontakt	Spänning	Ström	Anm
A9-A10	6,2V ~	0,3A	Belastad
A11-A12	6,2V ~	0,3A	"
B5(-)-B6(+)	1000V =	3mA	"
B1-B2	6,2V ~	0,3A	"
B3-B4	6,1V ~	1,8A	"

Kraftpanel typ 374, (P1 23)

521A-27/60

Bilaga 1

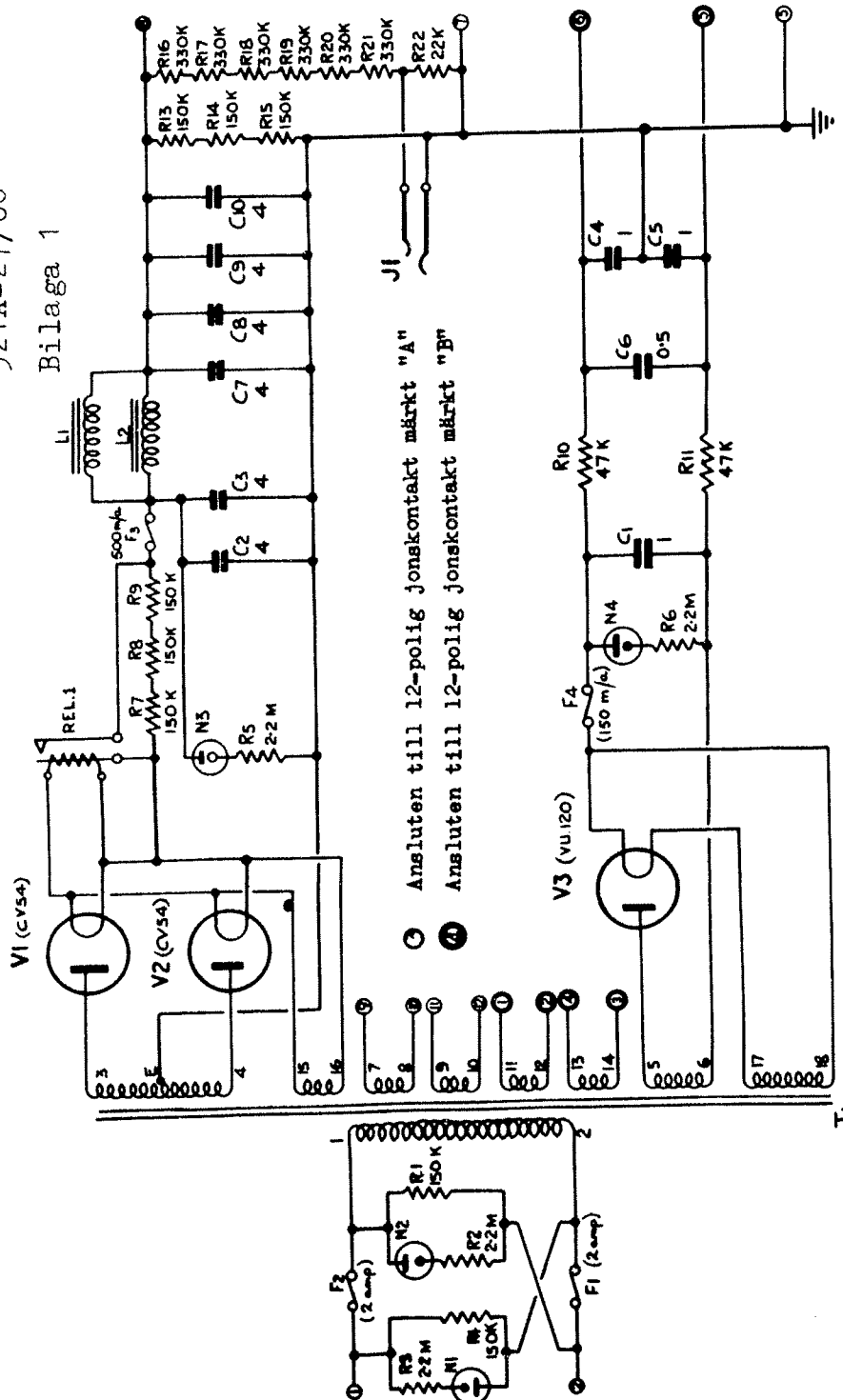

○ Ansluten till 12-polig jonskontakt märkt "A"  
 ● Ansluten till 12-polig jonskontakt märkt "B"