

Kungl Flygförvaltningen

TEKNISK ORDER MT

Radar 021-10

FF tjänsteställe, handläggare UHD/R Hjärter CVA523/R Erlandsson	Fastställd av J-O Arman /R Hjärter	16 febr 1965 Ändrad enligt	Sida 1 (3) Upphäver PJ-855-14 1)
---	--	-------------------------------	--

PJ-21. Stativ 15. Kraftenhet typ 375 (PL 24). Översynsföreskrift

A. Beskrivning

Kraftenheten har till uppgift att strömförsörja nedanstående enheter i stativ 15:

- + 300 V = anodsp till PL7
- + 280 V = stab sp till PL2 och PL7
- + 210 V = "- PL2
- + 140 V = "- PL2
- 6,3 V  $\sim$  glödsp till PL7
- 6,3 V  $\sim$  "- PL9

B. Speciell utrustning

1. URI-meter MT M3618-109011 (AVO 7) eller liknande
2. Oscilloskop MT M3656-102011 (Tektronix 310) eller liknande
3. Mellankopplingspanel ritning CVA 42-00.50405

C. Översyn

1. Rengör enheten noggrant. Ta bort ev korrosion.
2. Byt ut eventuella skadade ledningar och defekta komponenter.
3. Se till att säkringarna har rätt värde.
4. Besiktiga termoreläet, putsa termokontakterna med magnetfil och putsduk.
5. Bättra målning och märkning vid behov.

Provning

6. Anslut enheten till stativ 15. Slå till spänningen. Inspänningen skall vara 230 V  $\sim$ .
7. Justera termoreläet så att det slår till efter 30 - 90 sekunder och att kontroll-lampan tänds.  
Justera termoreläet så att kraftig snäppverkan erhålls.
8. Se till att nedanstående mätvärden mätta ned testinstrumentet i PL26 ligger inom nedan angivna toleranser

OmkopplarlägeInstrumentutslag

1	0,44 - 0,65 mA
2	0,44 - 0,66 mA
3	0,52 - 0,78 mA
4	0,45 - 0,67 mA
5	0,34 - 0,50 mA
6	0,48 - 0,72 mA
7	0,56 - 0,84 mA
8	0,32 - 0,48 mA
9	0,07 - 0,12 mA
10	0,08 - 0,14 mA

1) Omnumrerad. M-nr kompletterade.

9. Mät brumspänningen i nedanstående punkter med oscilloskop. Angivna värden är max tillåtna "peak to peak, spänningar

A6 - jord 0,02 V

A7 - jord 0,02 V

A8 - jord 0,5 V

10. Undersök spänningsstabilisatorn

Anslut ett universalinstrument (300 V = området) mellan kontakt A6 - jord. Gör upprepade brytningar och slutningar i synkkretsen med synkomkopplaren i PL46. Iaktta samtidigt instrumentet och se till att några hastiga ryck i spänningen inte förekommer.

Anslut instrumentet mellan kontakt A7 - jord. Ta ur rör V15 i PL7 och se till att några hastiga ryck i spänningen inte förekommer. (Utspänningen i kontakt A6 och A7 skall vara + 275 V. Regleras med potentiometer R15.)

D. Speciella föreskrifter

1. Följande tabell anger ström- och spänningsvärden för PL24 ansluten i stativ 15. Värdena behöver inte kontrolleras om mätvärdena enligt punkt C 8 är normala utan är avsedda att ligga till grund vid eventuell felsökning. Tolerans  $\pm 20\%$  där inte annat anges

<u>Kontakt</u>	<u>Spänning</u>	<u>Ström</u>	<u>Anm</u>
A1 - A2	230 V $\pm 5\%$	0,5 A	Obelastad
A1 - A2	230 V $\pm 5\%$	0,9 A	Belastad
A6 - jord	270 V =	45 mA	"
A7 - jord	280 V =	25 mA	"
A8 - jord	280 V =	25 mA	"
A9 - jord	210 V =	3 mA	"
A10 - jord	150 V =	5 mA	"
A11 - jord	70 V =	--	Anv ej
B7 - jord	350 V =	75 mA	
B1 - B2	6 V $\sim$	4 A	
B3 - B4	6 V $\sim$	0,6 A	(Ca 50 V till jord)
B5 - B6	6 V $\sim$	2,7 A	

521A-28/60  
Bilaga 1

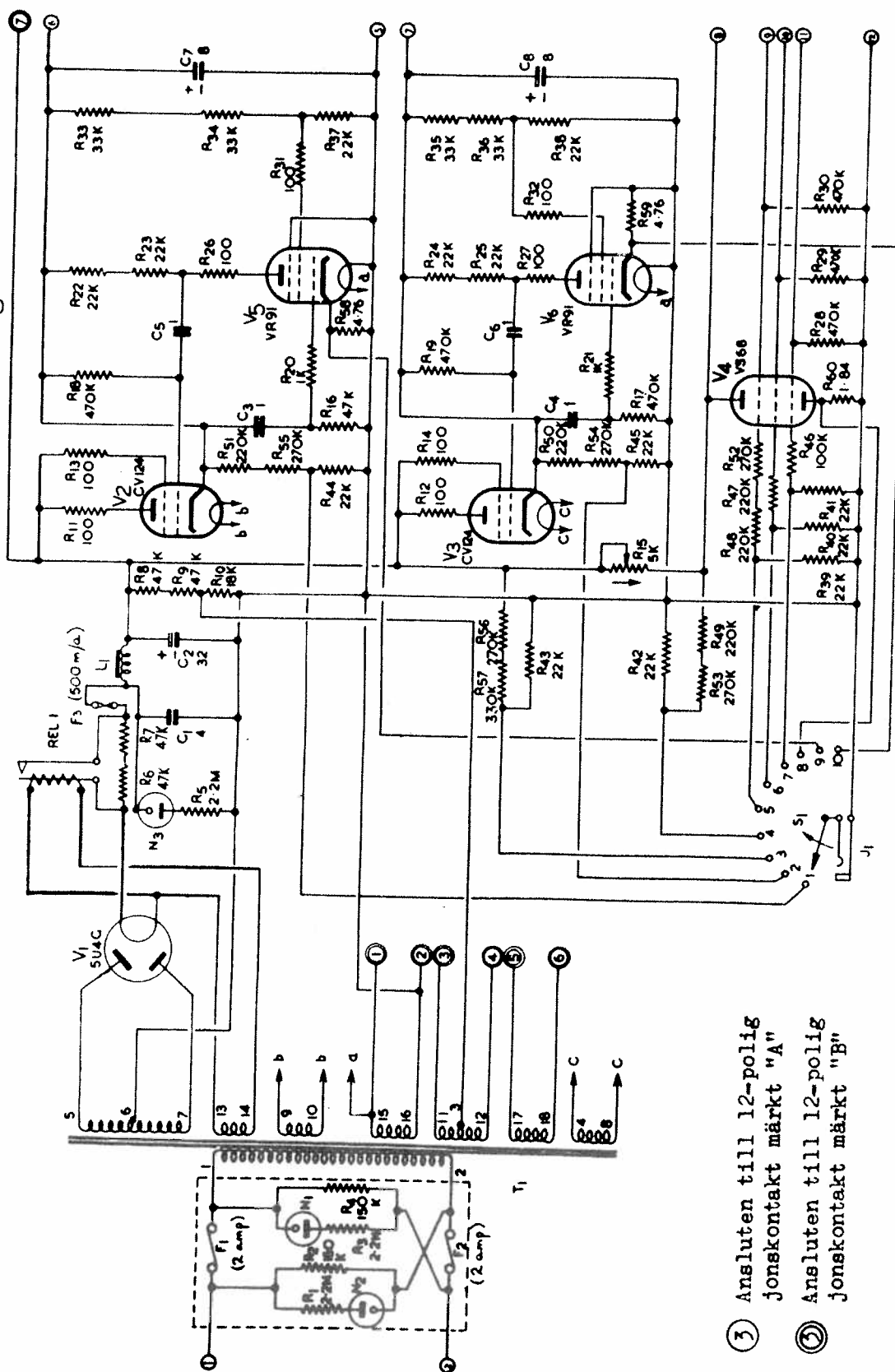

- ③ Ansluten till 12-polig jonskontakt märkt "A"
- ② Ansluten till 12-polig jonskontakt märkt "B"

Kraftpanel typ 375, (Pl 24).

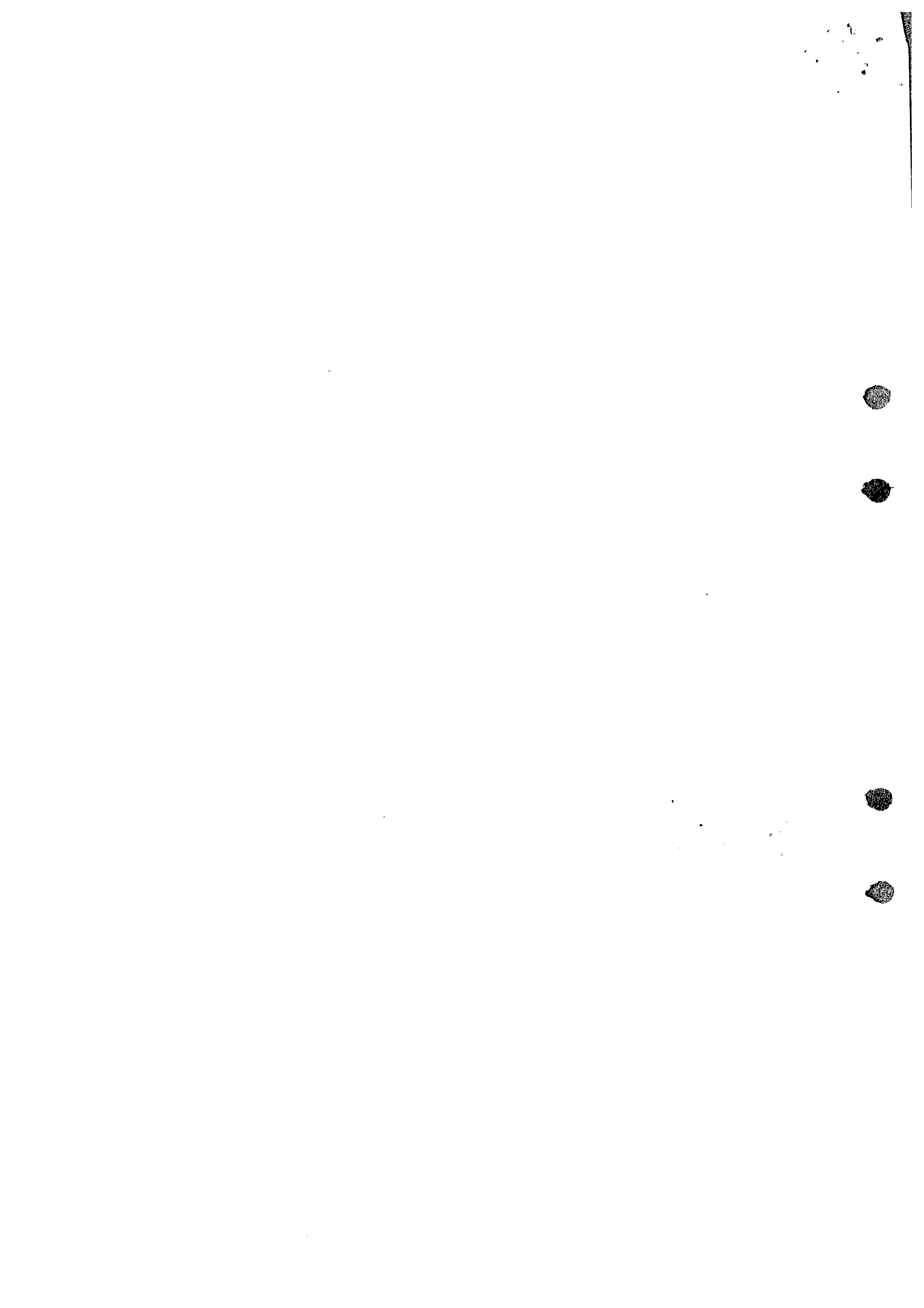

16 febr 1965

Sida 1 (3)

FF tjänsteställe, handläggare UHD/R Hjärter CVA523/R Erlandsson	Fastställd av J-O Arman /R Hjärter	Ändrad enligt <i>328</i>	Upphäver PJ-855-16 1)
---	--	--------------------------	--------------------------

PJ-21. Stativ 15, 16 I och 16 II. Kraftenhet typ 379 (PL 26). Översynsföreskrift

### A. Beskrivning

Enheten har till uppgift att strömförsörja nedanstående enheter i stativ 15 alt 16 I och 16 II:

- + 300 V = spänning till PL3 och PL6A alt PL8
- 6,3 V  $\sim$  glödspänning till PL8 och PL9 alt PL5 och PL6A
- 50 V = reläspänning för övriga paneler
- 25 V  $\sim$  för diverse skallampor

I enheten finns även inbyggd en pulsoscillator för alstrande av lokala synkpulser. Enheten är vidare försedd med en milliamperemeter (0 - 1 mA) och instrumentomkopplare med vars hjälp de olika mätpunkterna i enheten kan inkopplas. Med hjälp av tillhörande proppsnöre kan instrumentet anslutas till mätpunkter i övriga enheter.

### B. Speciell utrustning

1. URI-meter MT M3618-109011 (AVO 7) eller liknande
2. Oscilloskop MT M3656-102011 (Tektronix 310) eller liknande
3. Mellankopplingspanel ritning CVA 42-00.50405 (kan tillverkas av resp TV)

### C. Översyn

1. Rengör enheten noggrant. Ta bort eventuell korrosion.
2. Byt ut eventuellt skadade ledningar och defekta komponenter. Mät motstånd, som verka skadade eller brända (tillåten tolerans  $\pm 20\%$ ).
3. Se till att säkringarna har rätt värde.
4. Besiktiga termorelätet, putsa termokontakterna med magnetfil och putsduk.
5. Se till att glimlampor, rör och rörhållare är felfria.
6. Besiktiga instrumentet och instrumentomkopplaren.
7. Bättra målning och märkning vid behov.

### Provning

8. Undersök att instrumentet gör fullt utslag för 1 mA ( $R_i = 90$  ohm inkl förkopplingsmotstånd).
9. Anslut enheten till stativ 15 alt 16 I eller 16 II. Inspänningen till stativet skall vara 230 V  $\sim$ .
10. Justera termorelätet så att det slår till efter 30 - ~~60~~<sup>90</sup> sekunder och att kraftig snäppverkan erhålls.
11. Se till att glimlamporna lyser.
12. Se till att nedanstående mätvärden ligger inom angivna toleranser:

#### Omkopplarläge

#### Instrumentutslag

1  
3

0,64 - 0,96 mA  
0,48 - 0,84 mA

1) Omnumrerad. Beteckningar ändrade.

<u>Omkopplarläge</u>	<u>Instrumentutslag</u>
4	0,40 - 0,60 mA
8	0,12 - 0,18 mA
9	0,14 - 0,24 mA

13. Mät spänningen i punkten A6 till jord. (Synkomkopplaren i PL46 alt PL47 skall stå i läge PSO.) Spänningen skall vara 300 V. Tolerans  $\pm 10\%$ .
14. Mät brumspänningen i punkten A6 till jord med oscilloskop. Tillåtet "peak to peak" värden 0,1 V.
15. Mät pulsamplituden med oscilloskop i testuttag V4A. Pulsamplituden skall vara 250 - 300 V.
16. Mät pulsbredden med oscilloskop. Vid 500 Hz pulsfrekvens skall pulsbredden vara 1 ms. Justeras med potentiometrarna R11 och R12.
17. Justera avstämningratten så att indexen står mitt för varandra vid pulsfrekvensen 500 Hz.

#### D. Speciella föreskrifter

1. Följande tabell anger normala spänningar och belastningsströmmar för PL26 in-kopplad i St15 alt 16 I eller 16 II. Värdena behöver inte undersökas då mätvärdena enligt punkt C 12 är normala utan är avsedda att ligga till grund vid eventuell felsökning. Värdena uppmättes med hjälp av mellankopplingspanel ritning CVA 42-00.50405. Tolerans  $\pm 20\%$ .

<u>Kontakt</u>	<u>Spänning</u>	<u>Ström</u>	<u>Anm</u>
A1 - A2	230 V	0,16 A	Obelastad
A1 - A2	230 V	0,5 A	Belastad
A3 - jord	300 V	25 mA	"
A4 - jord	25 V		(Indikatorlampor)
A6 - jord	300 V	200 mA	"
A9 - jord	50 V	120 - 170 mA	"
A7 - A8	6,2 V	2 A	"
A10 - A11	6,2 V	0,5 A	"

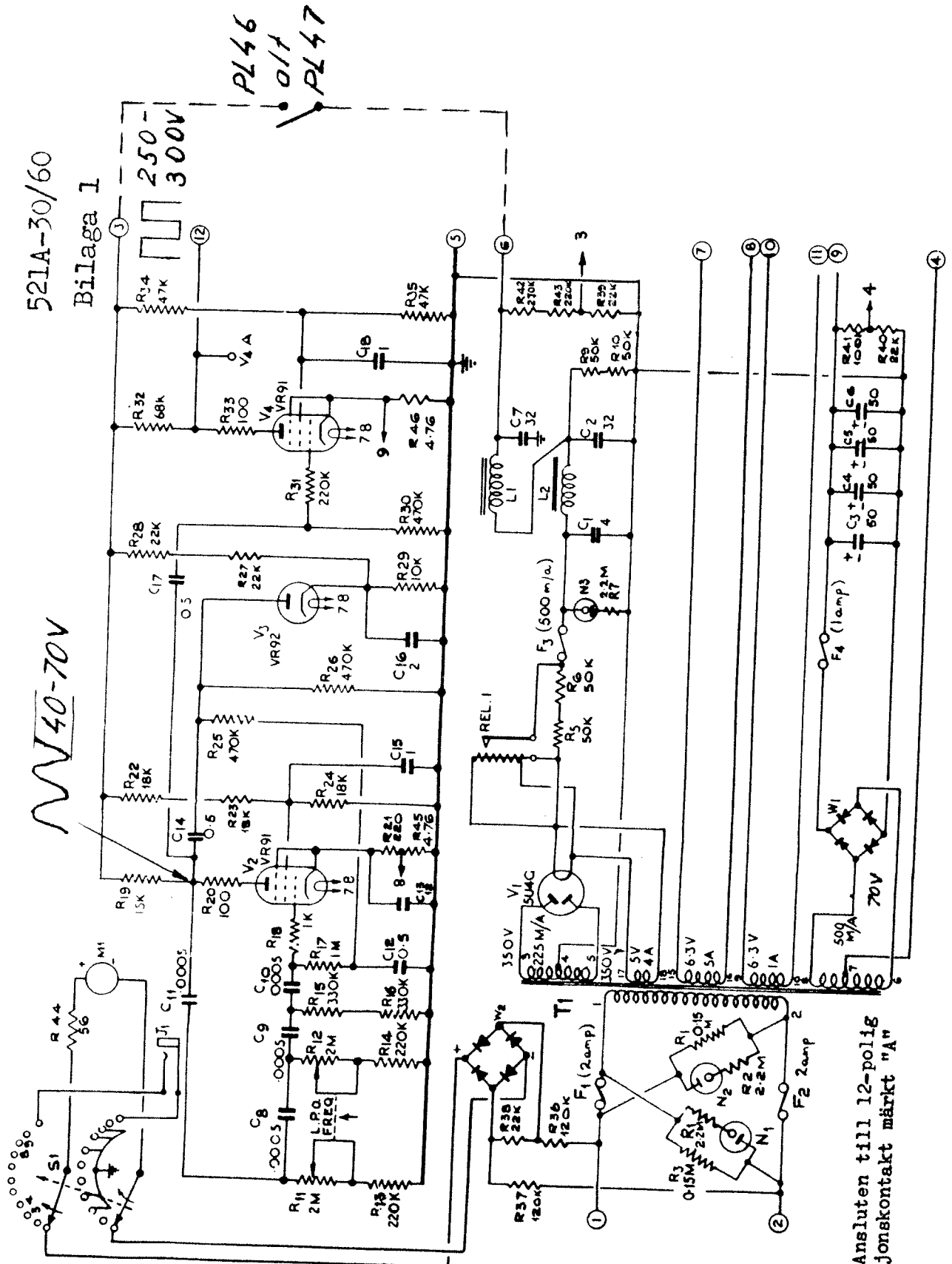

PL46  
011  
PL47

521A-30/60  
Bilaga I

40-70V

3 Ansluten till 12-polig jonstkontakt märkt "A"

Kraftpanel typ 379, (Pl 26)

12

