

Kungl Flygförvaltningen

TEKNISK ORDER MT

Radar 021-17

23 febr 1965

Sida 1 (6)

FF tjänsteställe, handläggare UHD1/R Hjärter CVA523/R Erlandsson	Fastställd av J O Arman /R Hjärter	Ändrad enligt	Upphäver PJ-855-25
--	--	---------------	-----------------------

PJ-21. Stativ 15, 16 I och 16 II. Panel typ 366 (PL41), 367 (PL42), 369 (PL44), 509 (PL46) och 511 (PL47). Översynsföreskrift

A. BESKRIVNING ----B. SPECIELL UTRUSTNING

1. URI-meter MT M3618-102011 (AVO 8) eller liknande.

C. ÖVERSYN

1. Rengör enheten noggrant. Ta bort eventuell korrosion. Besiktiga kablar och komponenter. Byt ut eventuellt defekta komponenter. Motståndsmät sådana motstånd som verkar vara skadade eller brända. Besiktiga kontakter och omkopplare. Tvätta kontakterna med trikloretylen. Kontrollmät potentiometrarna under vridning. Se till att kontrollamporna är hela. Bättra målning och märkning vid behov.
2. Inför samtliga gällande TO.  
Provning
3. Enheten provas på ordinarie plats i indikatorstativet i samband med slutprovning av respektive stativ.

D. SPECIELLA FÖRESKRIFTER ----E. REPARATION ----

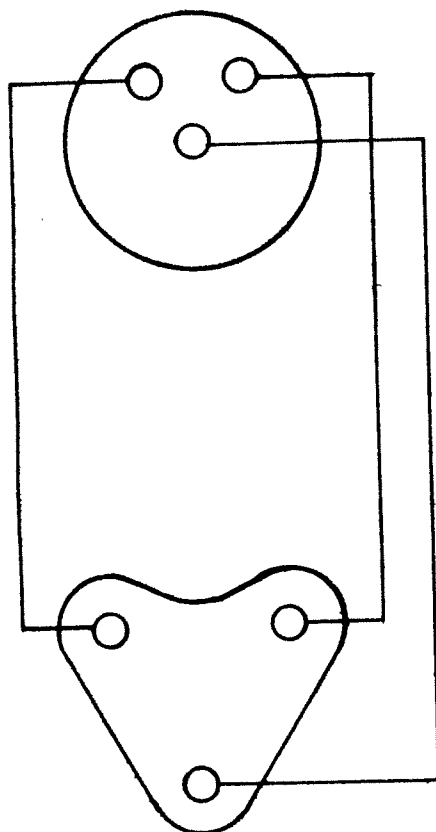

Potentiometer 50 kOhm 2W

Hylspropp

(hylsproppen sedd från  
kontaktsidan)

Bild 1. Kopplingschema kalibreringspotentiometer PL41 St 15.



Bild 2. Principalschema PL42.



Bild 3. Principalschema PL44.

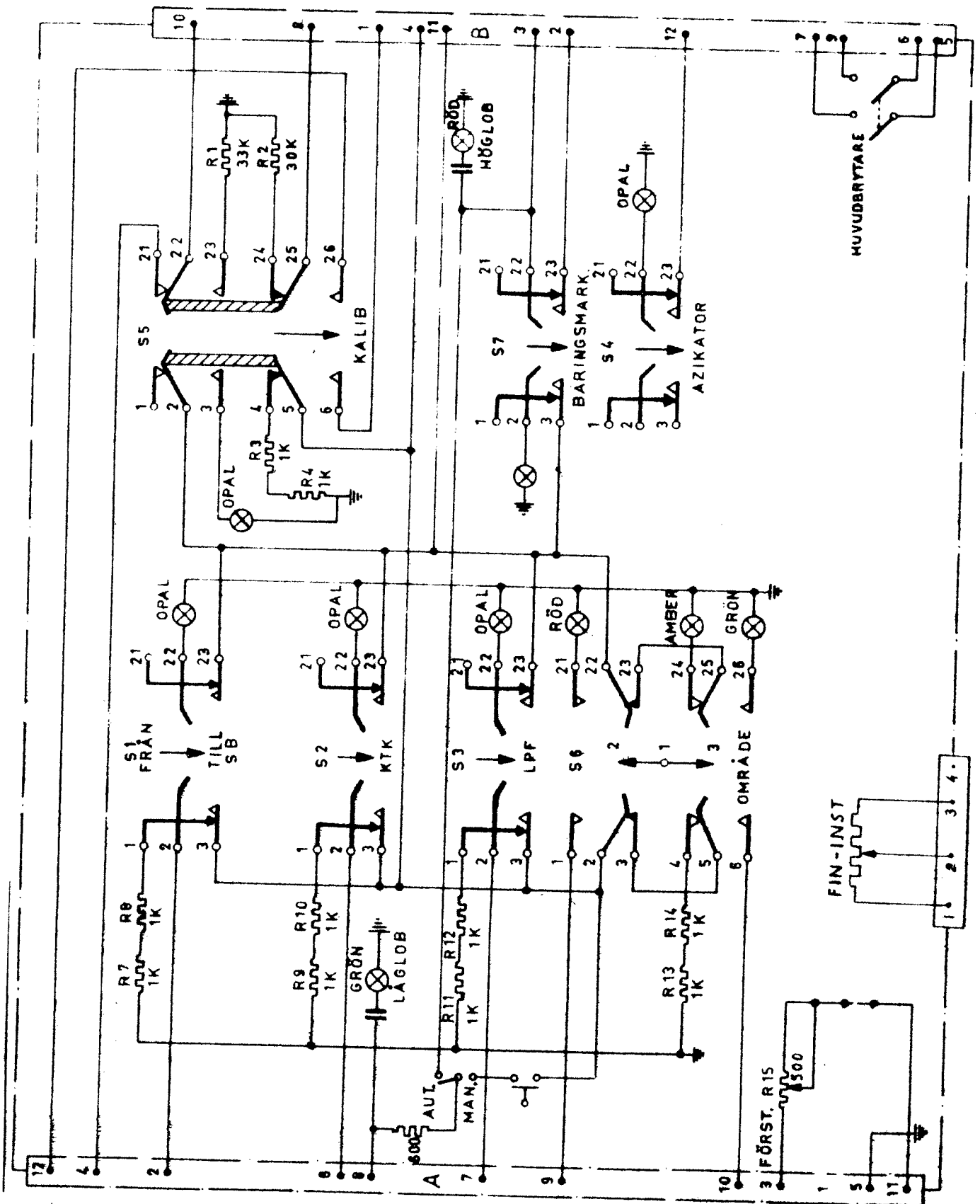

Bild 4. Principschema PL46.

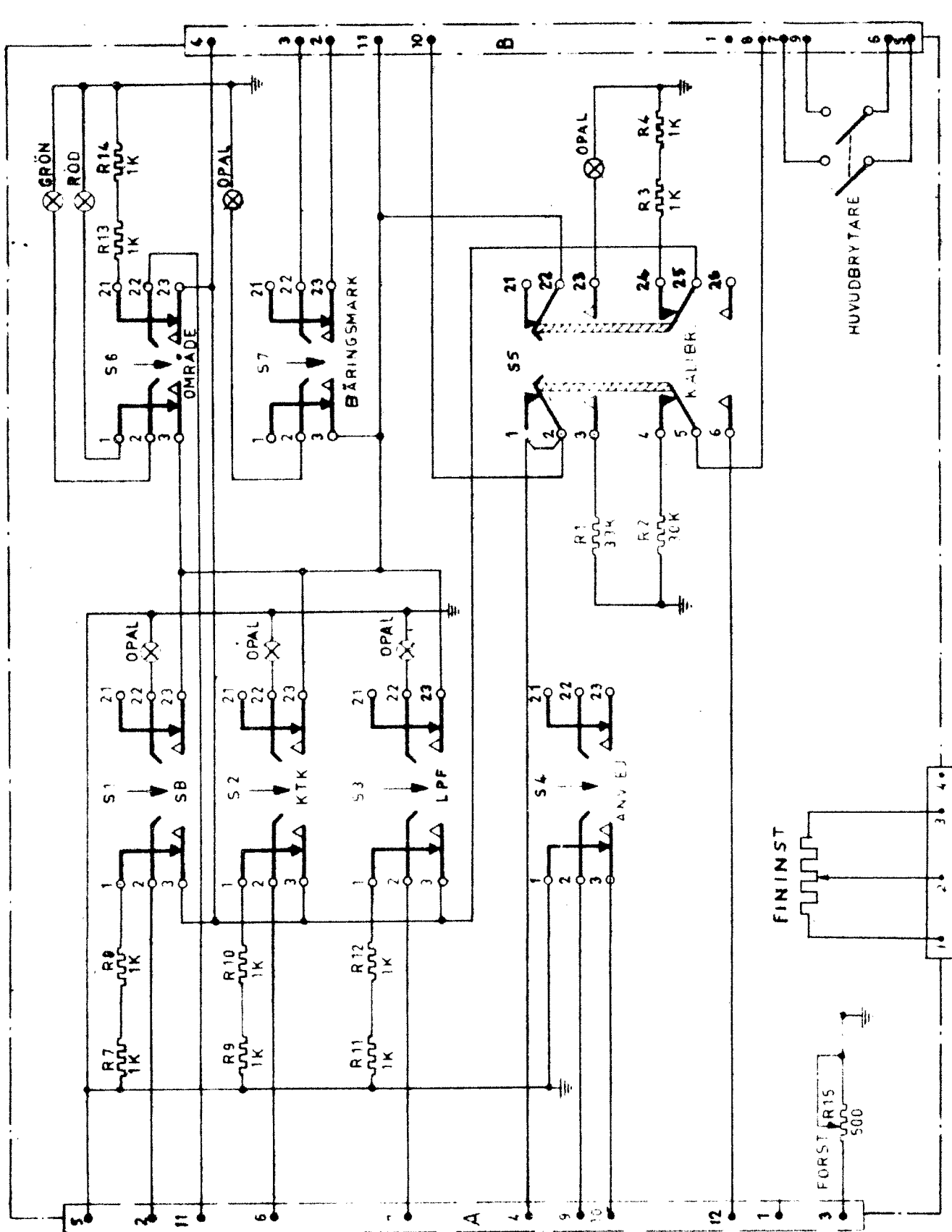
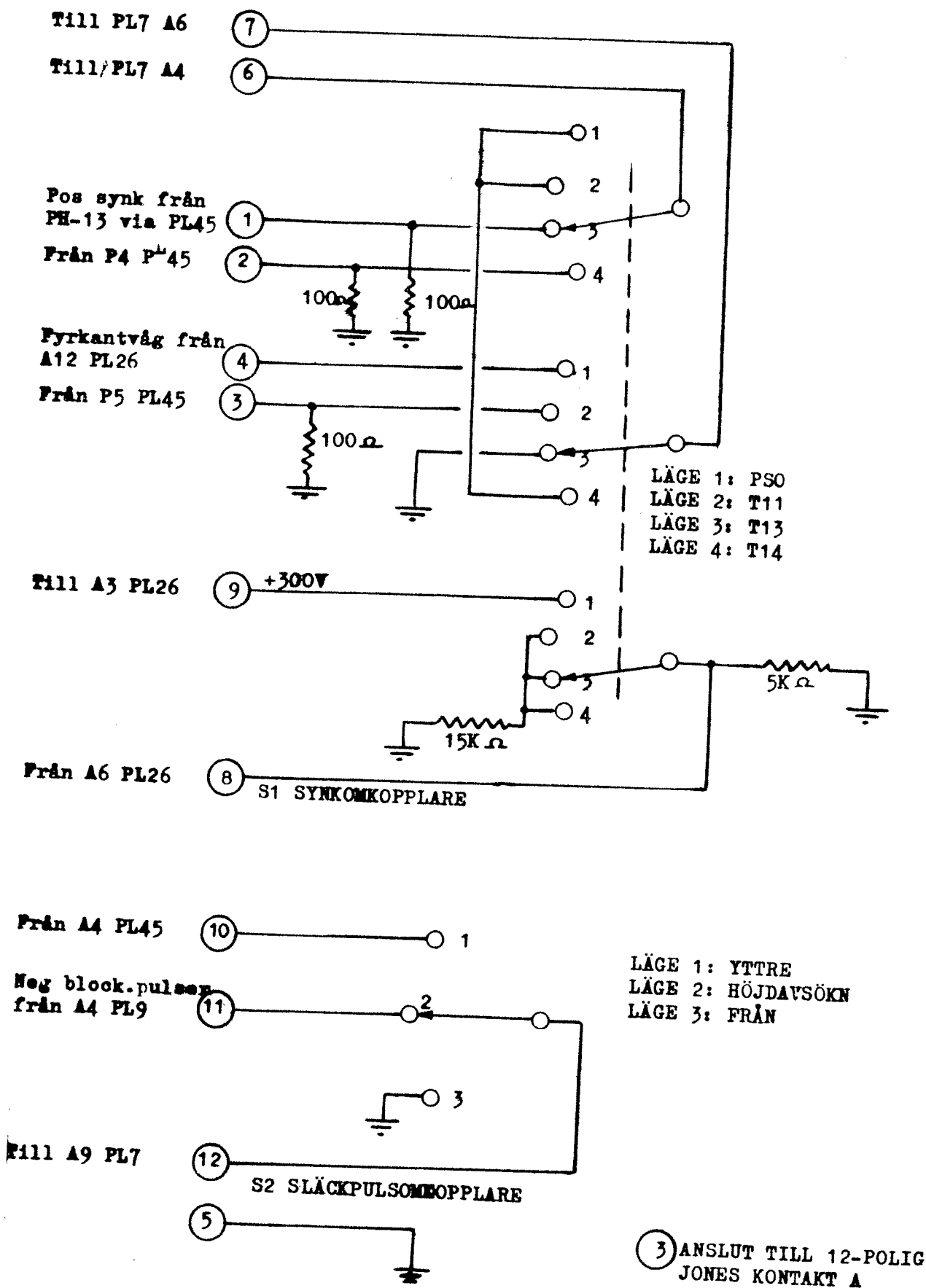
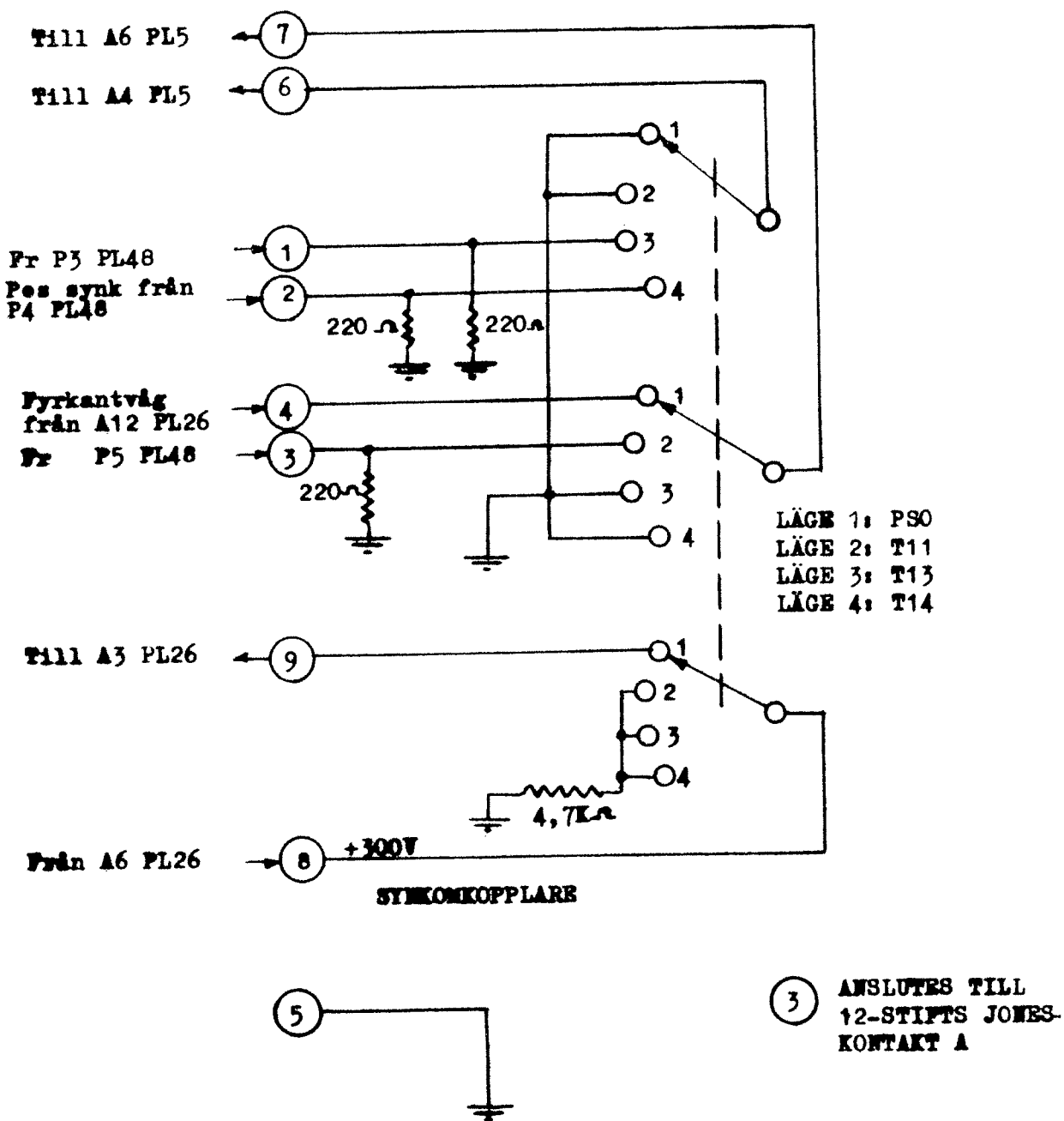

Bild 5. Principschema PL47.