

UNIVERSALINSTRUMENT med tillbehör

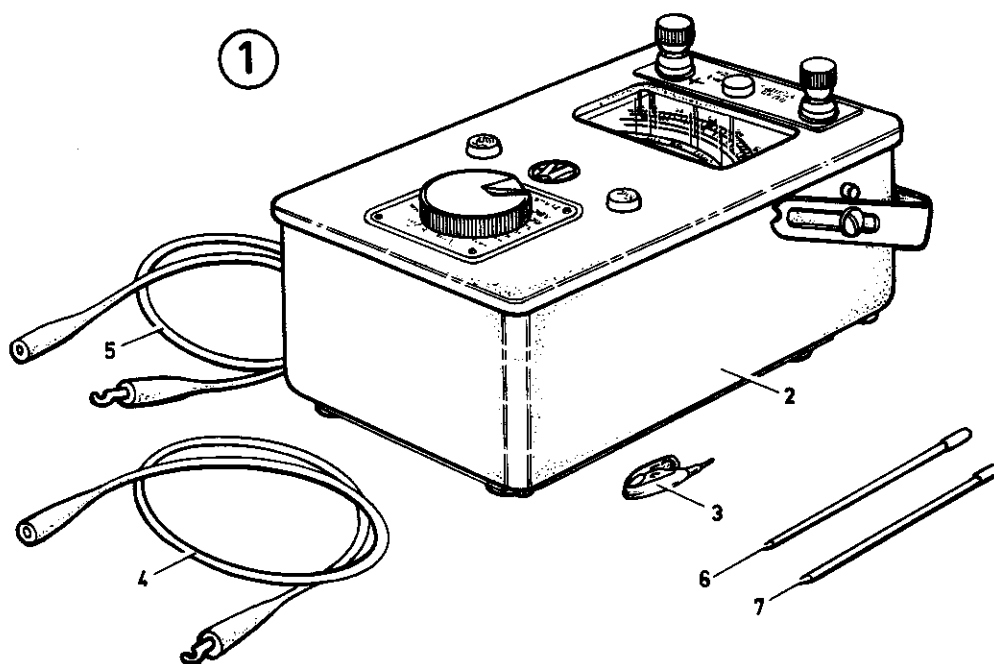

Pos	Ant	Förrådsbeteckn	Förrådsbenämning	Ursprungsbenämning	Ursprungs-beteckn	Tidigare beteckn
1		M3618-138011	URI-meter MT			
2	1	. M3618-138010	URI-meter	Heavy Duty Avometer	AVOLT HD/MKV	
	1	. . M3618-138109	Beskrivning	Working instruction		
Tillbehör:						
3	1	. M3618-990019	Mätkabel, röd	Connecting Lead (red)	AVOLT 1/4/8	
4	1	. M3618-990029	Mätkabel, svart	Connecting Lead (black)	AVOLT 1/3/8	
5	2	. M3618-990039	Klämma	Clip	AVOLT 1/5/8	
6	1	. M3618-990049	Testpinne, röd	Prod (red)	AVOLT 2/29/8	
7	1	. M3618-990059	Testpinne, svart	Prod (black)	AVOLT 2/29/8	

Emballage:

DATA

Likspänning:	0...10, 0...25, 0...250, 0...1000 V Noggrannhet: $\pm 1,75\%$ av fullt skalutslag Känslighet: 1000 ohm/V
Likström:	0...10, 0...100 mA, 0...1, 0...10A Noggrannhet: $\pm 1,75\%$ av fullt skalutslag
Växelspänning:	0...10, 0...25, 0...250, 0...1000 V Noggrannhet: $\pm 2,25\%$ av fullt skalutslag Känslighet: 0...10 V 200 ohm/V övriga områden 500 ohm/V
Växelström:	0...10, 0...100 mA, 0...1, 0...10A Noggrannhet: $\pm 2,25\%$ av fullt skalutslag
Frekvensområde:	10...10000 Hz
Resistansmätning:	0...500, 0...50000 ohm Noggrannhet: $\pm 5\%$ av skallängden
Strömförsörjning:	1 st batteri 1,5 V M2671...002
Skallängd:	C:a 80 mm
Dimensioner:	140x105x190 mm
Vikt:	2,5 kg